

DE

Draftbooster

Bitte lesen Sie diese Originalanleitung sorgfältig durch und bewahren Sie sie auf!



Inhalt

1. Produktinformation	3
1.1 Der Inhalt des Pakets	3
1.2 Funktion	3
1.3 Garantie	4
1.4 Spezifikationen und Dimensionen	4
1.5 Installation	5
1.6 Elektrischer Anschluss	10
1.7 Inbetriebnahme	10
1.8 Instandhaltung und Fehlersuche	11
2. EU-Konformitätserklärung	14

1. Produktinformation

Die folgenden Symbole werden im Handbuch verwendet, um auf die Risiken hinzuweisen, die zu einer Gefahr oder einer Beschädigung des Produkts führen könnten.

Verbotszeichen



Ein Verstoß gegen die Anweisungen, die mit einem Verbotssymbol gekennzeichnet sind, ist mit Lebensgefahr verbunden.

Gefahrzeichen



Ein Verstoß gegen die Anweisungen, die mit einem Gefahrzeichen gekennzeichnet sind, stellt ein Risiko für Personenschäden oder eine Beschädigung des Produktes dar.

Entsorgung

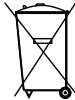

Keine besonderen Maßnahmen. Das Produkt muss in Übereinstimmung mit den nationalen Regeln für Entsorgung von Elektronikschrotts entsorgt werden.

1.1 Der Inhalt des Pakets

- 1 Stück. Draftbooster (DB7)
- 1 Stück Funkstecker mit Fernbedienung, einschl. Batterie.
- 1 Stück Montageset
- 1 Stück Installations- und Bedienungsanleitung für Draftbooster
- 1 Stück Installations- und Bedienungsanleitung für Fernbedienung

1.2 Funktion

Anwendungsbereich

Der DraftBooster ist ein Abgasventilator zur Montage auf dem Schornsteinkopf. Der DraftBooster sorgt für ein einfaches Anzünden und Holznachlegen in Ihrer Feuerstelle. Er ist für holzbefeuerte Kaminöfen und geschlossene Kamineinsätze mit einem Effekt von max. 8 kW geeignet. Der DraftBooster wird mit einem flexiblen Flansch, einem integrierten Reparaturschalter und 5 Meter Kabel mit Stecker geliefert.

Funktion

Der DraftBooster ist speziell für hohe Temperaturen einer Holzheizung geeignet (bis max. 250° C). An Schornsteinen mit einem rundem Querschnitt und einem maximalen inneren Durchmesser von ø220 mm löst der DraftBooster die Zugprobleme, indem er für einen mechanischen Schornsteinzug sorgt. Der DraftBooster ist für Dauerbetrieb ausgelegt.

Der DraftBooster muss beim Anzünden und beim Holznachlegen immer eingeschaltet werden. Sobald die Feuerstelle, das Kaminrohr und der Schornstein eine ausreichende Betriebstemperatur erreicht haben, ist es möglich den DraftBooster auszuschalten. Beim späteren Bedarf für zusätzlichen Schornsteinzug, z.B. bei einem Wetterumschlag, schalten Sie einfach wieder den DraftBooster ein und lassen ihn so lange der Bedarf besteht in Betrieb.

Start / Stopp ist möglich mit Hilfe von:

- Einer drahtlosen Fernbedienung (im Lieferumfang enthalten)
- Einem normalen Ein-/Aus-Schalter

Schlechte Feuerungsgewohnheiten können zu Problemen mit Ruß oder einem Schornsteinbrand führen und in der äußersten Konsequenz den Draftbooster beschädigen.

Mehr Information

www.draft-booster.com



WARNUNG

Um einen Schornsteinbrand zu vermeiden – sollte den Schornstein immer vor der Montage gereinigt werden. Ist der DraftBooster Teil einer Holzgeheizten Installation, muss sichergestellt werden, daß die geltenden Richtlinien bezüglich Frischluftzufuhr eingehalten werden. Es empfiehlt sich immer einen Rauchmelder im selben Raum, wo der Ofen steht, anzubringen. Bitte beachten Sie, daß der DraftBooster mindestens einmal pro Monat für min. 5-10 Minuten eingeschaltet werden sollte.

Überprüfen und reinigen Sie Ihre DraftBooster-Installation mindestens 1 Mal jährlich. Für das Eindringen von Wasser wird grundsätzlich keine Haftung übernommen, da dies bei einem Schornstein nicht zu vermeiden ist.

1.3 Garantie

Das Produkt umfasst ab dem Rechnungsdatum eine Garantie von 2 Jahren. Ein Austausch oder eine Reparatur vom Draftbooster geschieht nach dem Ermessen des Herstellers. Vorausgesetzt ist, dass die Werksinspektion einen Material- oder Konstruktionsfehler nachweist.

1.4 Spezifikationen und Dimensionen

Modell		Draftbooster - DB7x0x	
Abzug		Vertikal	
Motortype		Spaltpol, Klasse H	
Spannung	V AC	1 x 230	
Drehzahl		2.000	
Stromstärke	Amp	0,27	
Stromverbrauch	kW	0,036	
IP		24D	
Gewicht		kg	3,2
Maße	A	mm	ø266
	B	mm	230
	C	mm	ø140
Impedanz-geschützt		Ja	
Maks. Temperatur beim Betrieb	°C	250	
Maks. temperatur beim Stillstand	°C	250	

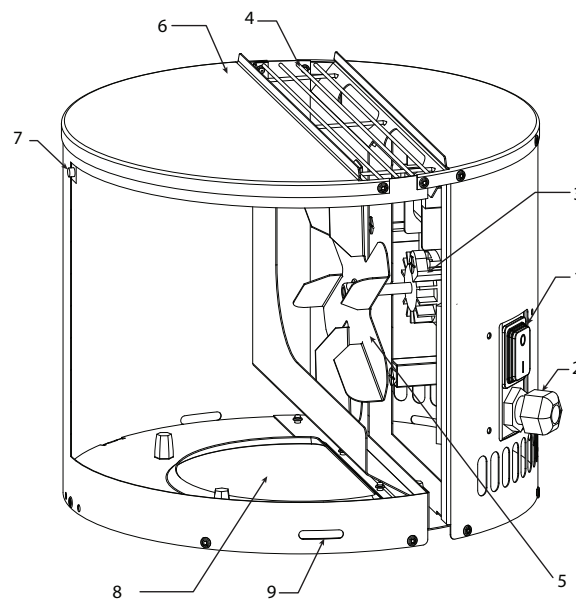
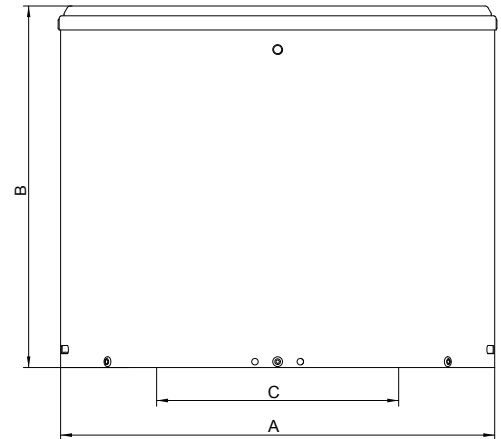

- 1 Hauptschalter
- 2 PG-Verschraubung
- 3 Motor
- 4 Gitter / Auslass
- 5 Flügel
- 6 Deckel (Kappe)
- 7 Verschlussriegel Deckel
- 8 Einlassöffnung
- 9 Drainageöffnungen

1.4.1 Maßnahmen

1. Ausreichende Frischluftzufuhr im Raum, wo der Kaminofen aufgestellt ist, muss vorhanden sein.
2. Der Draftbooster muss gemäß Anleitung sicher angebracht sein.
3. Es muss sichergestellt werden, dass die entsprechenden Sicherheitsmaßnahmen für den Gebrauch von Wärmequellen eingehalten werden.

Anforderungen zur Frischluftzufuhr







Die Bestimmungen für die Frischluftzufuhr müssen den geltenden örtlichen Vorschriften entsprechen.

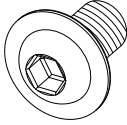

Sorgen Sie für ausreichende Luftzufuhr im Raum beim Heizen in Ihrem Kaminofen, da es sonst zu unkorrektem Betrieb und als Folge davon zu einer ungenügenden Ableitung von tödlichen Abgasen kommen könnte.

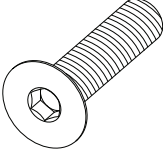
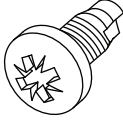
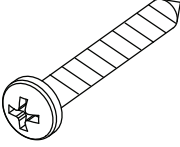
1.5 Installation

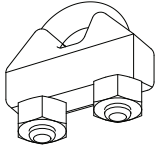
1.5.1 Montagezubehör

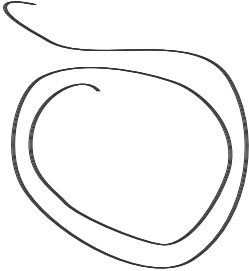
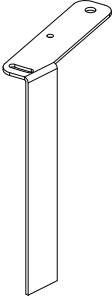
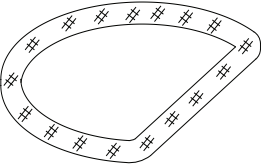
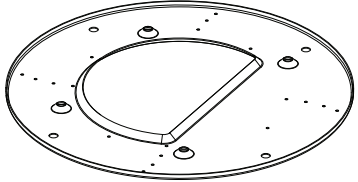
<p>① 4 x</p> 	<p>② 4 x</p> 	<p>③ 4 x</p> 
<p>④ 4 x</p> 	<p>⑤ 1 x</p> 	<p>⑥ 2 x</p> 
<p>⑦ 1 x</p> 	<p>⑧ 1 x</p> 	<p>⑨ 1 x</p> 
<p>⑩ 4 x</p> 	<p>⑪ 1 x</p> 	<p>⑫ 1 x</p> 



Achtung! Scharfe und spitze Teile

1.5.2 Montage vom Bodenflansch

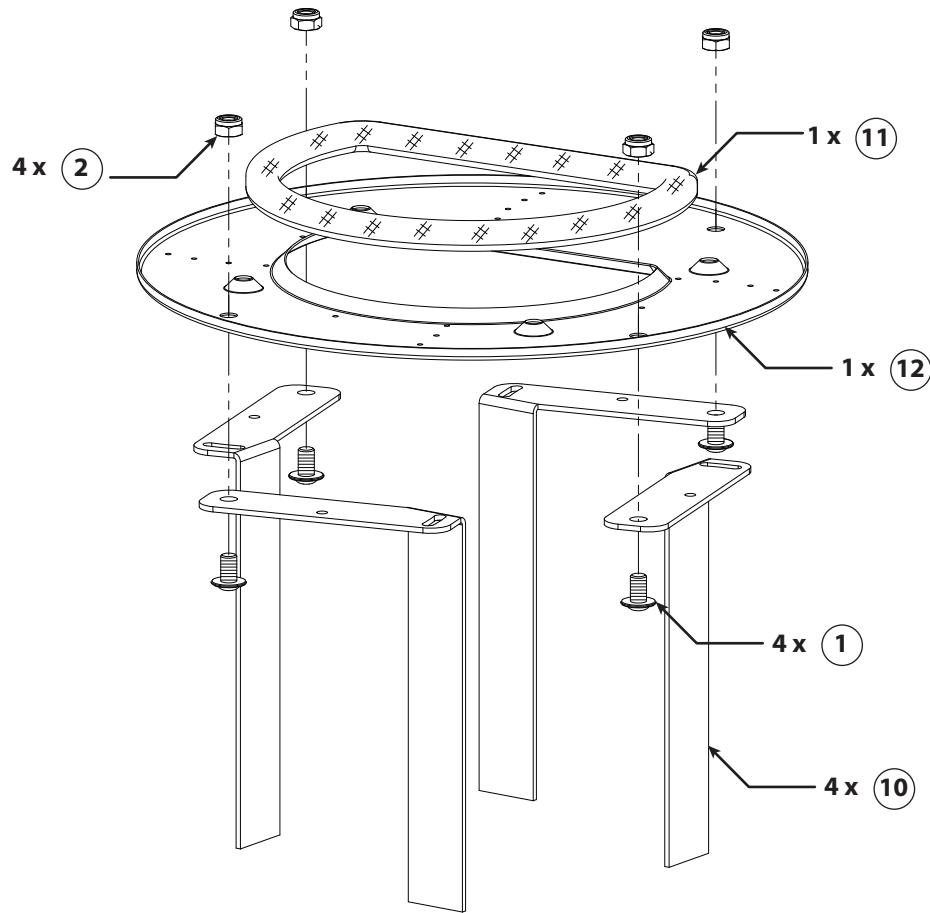

1.5.3 Einstellung vom flexiblen Flansch

Nachdem Sie den Bodenflansch zusammengebaut haben, passen Sie die Flanschbeine dem Maß des inneren Durchmessers des Schornsteins an, und spannen Sie die Beine in dieser Position fest. Das Beispiel (siehe Abbildung unten) zeigt die Einstellung für $\varnothing 150$ mm inneren Schornsteinmaß. Fixieren Sie zum Schluss die Beine mit den 4 selbstschneidenden Schrauben.

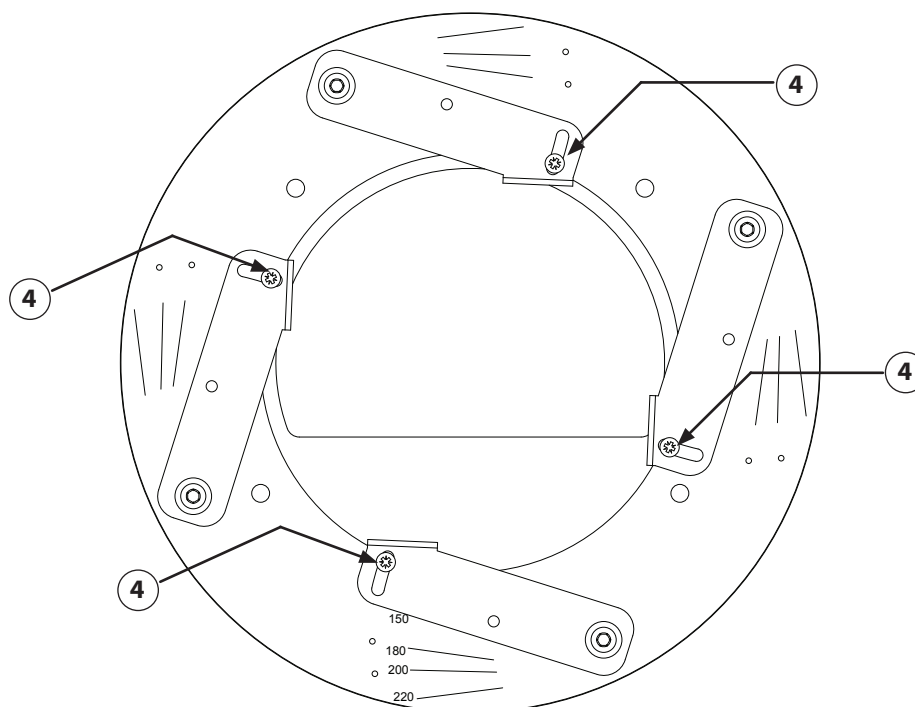

1.5.4 Montage vom Bodenflansch und Drahtseil am Draftbooster

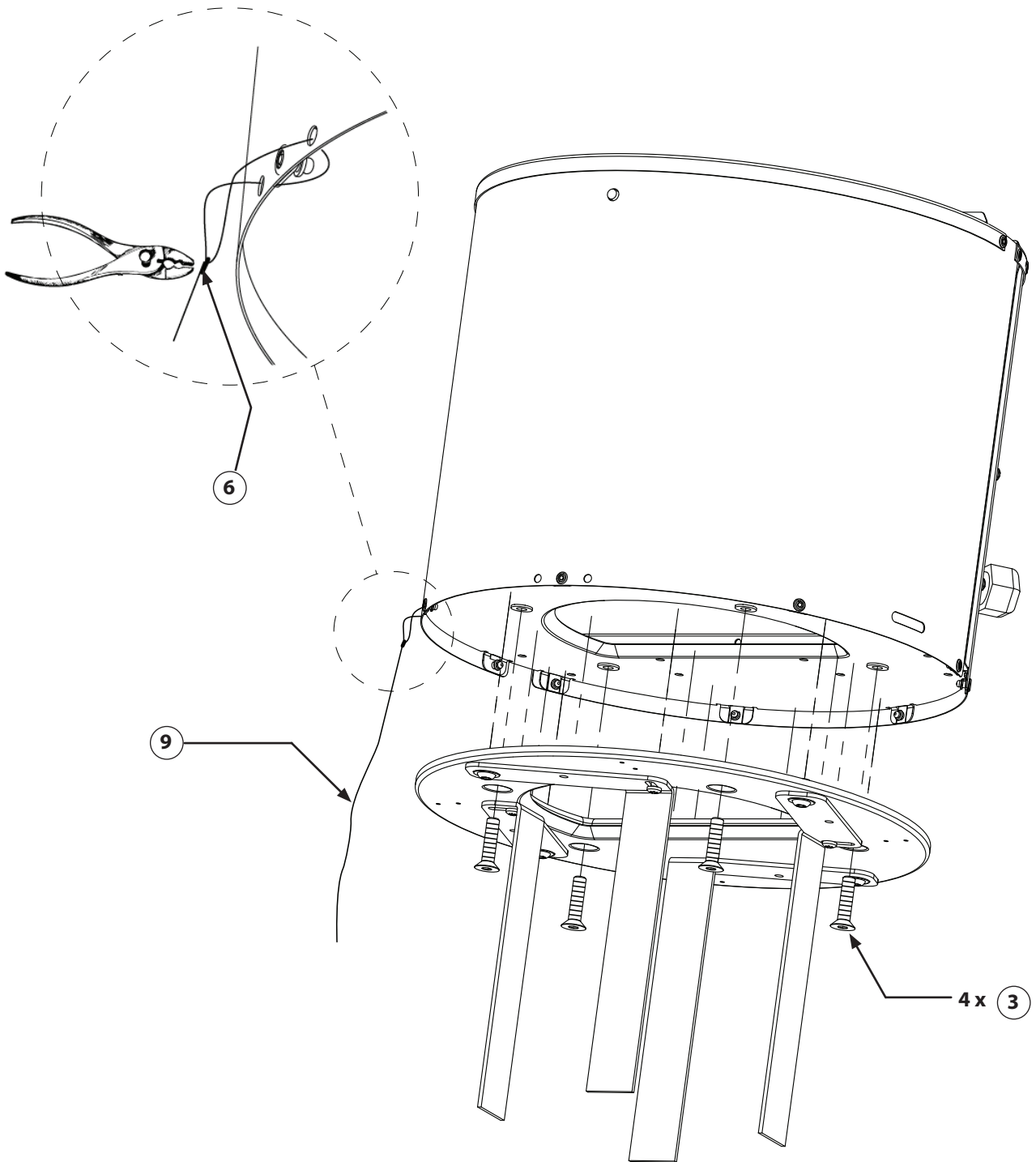

1.5.5 Platzierung

Der Draftbooster muss immer vertikal montiert werden. NIEMALS LIEGEND MONTIEREN

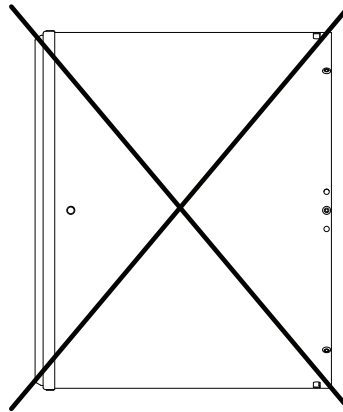
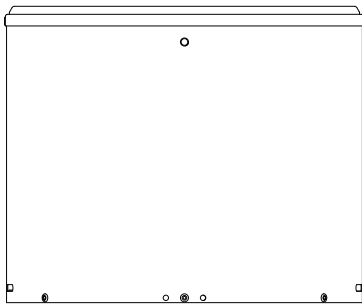

1.5.6 Montage vom Draftbooster auf Stahlschornstein

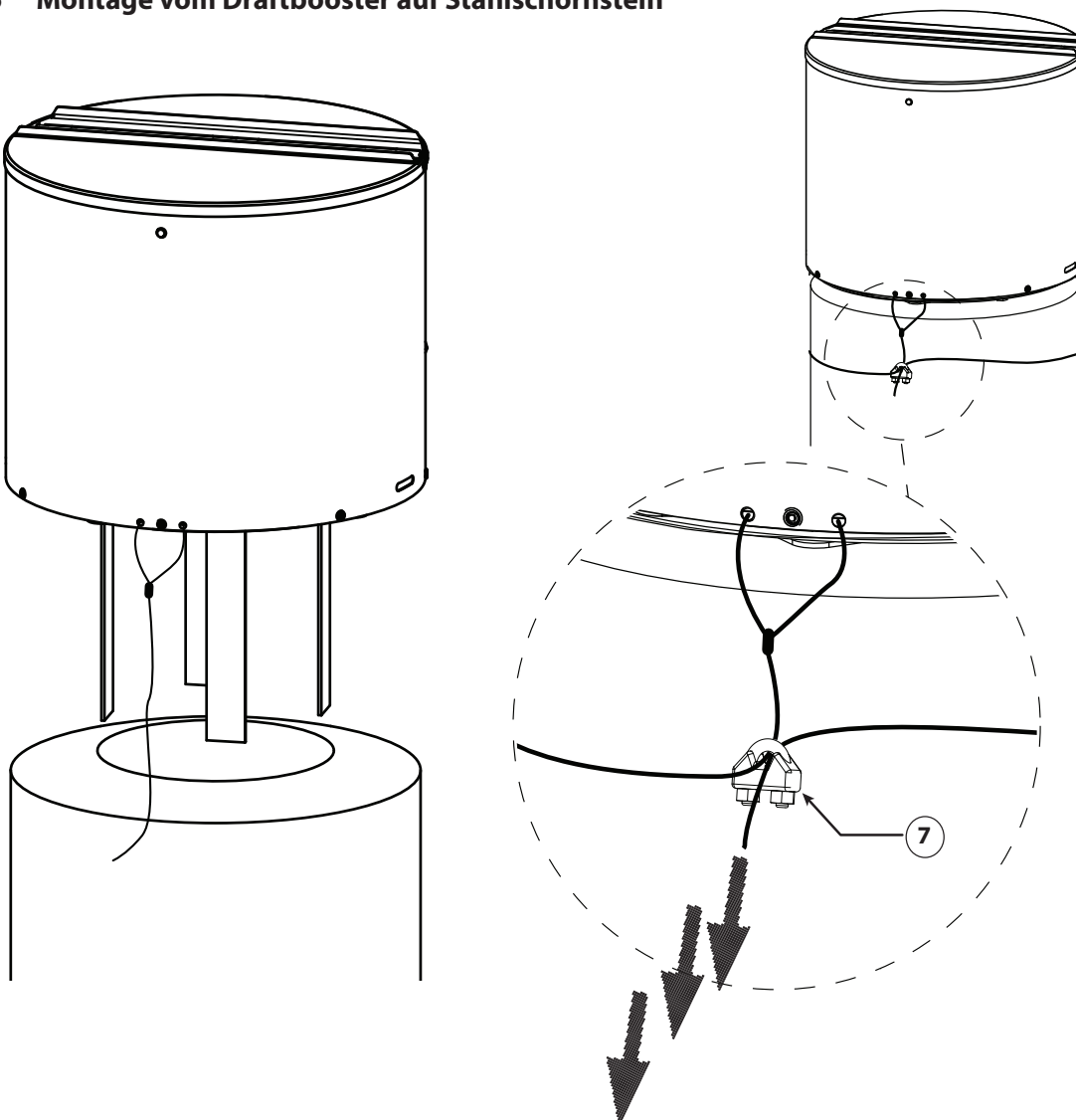

BITTE BEACHTEN

Das Drahtseil muss immer solide am DraftBooster und am Schornstein befestigt werden. Wickeln Sie das Drahtseil einmal um den Schornstein und danach durch den Drahtseilverschluss. Das Drahtseil in fallender Richtung ziehen und den Drahtseilverschluss festigen. Das Seil muss festgezogen werden, darf aber nicht so straff sein, dass der DraftBooster schief steht bzw. kippt.

1.5.7 Montage vom DraftBooster auf gemauerten Schornstein

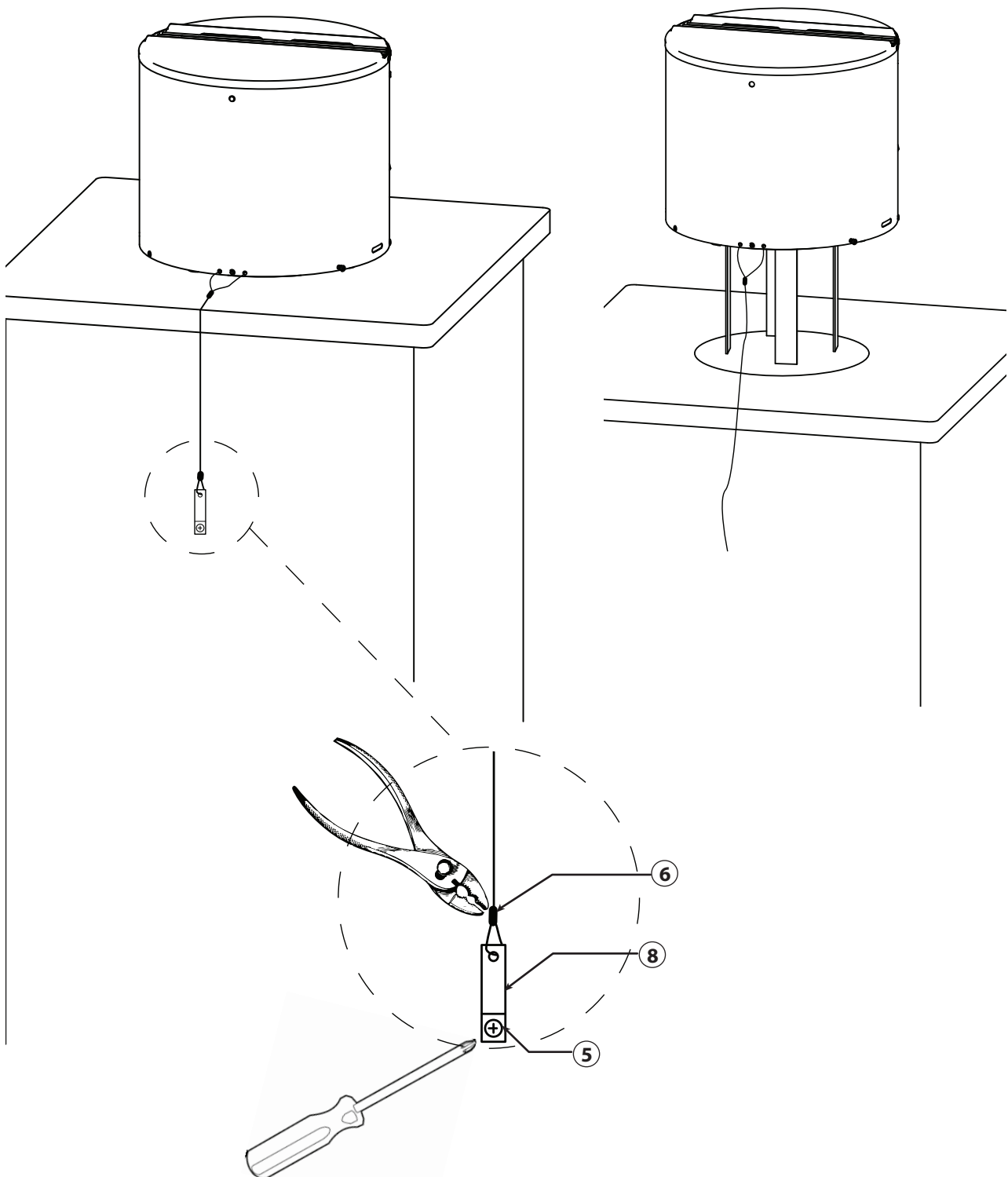

BITTE BEACHTEN

Das mitgelieferte Drahtseil muss immer solide am DraftBooster und am Schornstein befestigt werden. Befestigen Sie erst den Drahtseilbeschlag am Schornstein. Danach wird die Schlinge gestrafft und der Drahtseilverschluss festgeklemmt. Das Drahtseil muss in fallender Richtung festgezogen werden. Das Seil muss den DraftBooster am Schornstein sicher festhalten, darf aber nicht so straff gezogen werden, dass der DraftBooster schief steht bzw. kippt.

1.6 Elektrischer Anschluss

Das Draftbooster soll immer an einer Wandsteckdose mit Schutzleiter angeschlossen werden.

- Der Funkstecker muss an einem Wandstecker in unmittelbarer Nähe des Ofens und des Schornsteines angebracht werden. Den vormontierten Stecker vom DraftBooster daran anbringen. Jetzt können Sie den Funkstecker mit der mitfolgende Fernbedienung ein- / ausschalten. (Beachten Sie, dass der Draftbooster über die Fernbedienung ein- bzw. ausgeschaltet werden kann. Sollte dies nicht der Fall sein, müssen Sie den Abstand zwischen dem Funkstecker und der Fernbedienung verringern)
- Wird der Funkstecker nicht verwendet, können Sie den vormontiertem Stecker direkt in die Steckdose stecken. Dieser kann als Ein-/Ausschalter verwendet werden.



GEFAHR

Sollte es notwendig sein das ursprüngliche Kabel des DraftBoosters auszutauschen, ist unbedingt darauf zu achten, dass ein Kabel des gleichen Typs verwendet wird, da sonst die Isolierung schmelzen oder erodieren könnte, welche eine Freilegung der Stromleitung zur Folge hat.

1.7 Inbetriebnahme



GEFAHR

Stellen Sie bitte sicher, dass der Kaminofen korrekt angeschlossen ist, bevor Sie den Draftbooster in Betrieb nehmen. Es ist äußerst wichtig, dass keine Abgase dem Ofen entweichen, da es sonst zu eine Kohlenmonoxid-Vergiftung kommen könnte.

- Der DraftBooster muss unbedingt vor dem Anzünden eingeschaltet werden. Die Luftzufuhr am Kaminofen bitte ganz öffnen.
- Legen Sie Brennholz sowie Anzündholz in den Brennraum des Kaminofens.
- Versichern Sie sich, dass der DraftBooster eingeschaltet ist, bevor Sie mit dem Anzünden anfangen. Zünden Sie ein Streichholz an und halten Sie es in die Brennkammer, um festzustellen, ob der Rauch vom Streichholz vom Kaminofen nach oben abgeführt wird*.
- Vergewissern Sie sich, dass der DraftBooster läuft. Er müsste im Betrieb hörbar sein**.
- Beim Anzünden darf kein Rauch aus der Öffnung der Feuerstelle austreten.
 - Zieht Rauch durch die geschlossene Ofentür heraus?
 - Den Lufteinlass des Ofens zumachen
 - Öffnen Sie sofort die Fenster im Raum, wo der Ofens aufgestellt ist und lüften Sie gründlich
 - Bleibt das Problem bestehen, suchen Sie bitte Ihrem Fachmann auf bezüglich Abhilfen
 - Der Draftbooster und der Kaminofen dürfen erst wieder benutzt werden, wenn die festgestellten Fehler behoben wurden.

BITTE BEACHTEN */**: Der Kaminofen sollte nicht benutzt werden, wenn der Draftbooster den Rauch vom Streichholz nicht nach oben absaugen kann, oder wenn Sie nicht hören können, dass der Draftbooster in Betrieb ist. Leiten Sie stattdessen umgehend eine Fehlersuche ein (Siehe Punkt 1.8.2, Seite 11). Lässt sich das Problem dadurch nicht zu beheben, sollten Sie sich an einen Fachmann wenden.



VORSICHT

Die Feuerstelle nicht überhitzen. Selbst kleine Rußablagerungen können sich entzünden und zu einen Schornsteinbrand führen.

Nach einem Schornsteinbrand, müssen Sie dafür Sorge tragen, dass die mechanischen und elektrischen Funktionen des Draftboosters überprüft werden. Eventuell festgestellte Fehler müssen ausgebessert werden, bevor Sie den Draftbooster und den Kaminofen wieder benutzen dürfen.

1.8 Instandhaltung und Fehlersuche

Der DraftBooster muss mindestens 1 Mal im Jahr in Verbindung mit einer Inspektion von einem Schornsteinfeger überprüft werden. Ruß und andere Ablagerungen müssen von den Lüfterflügeln und vom Boden des Motorgehäuses entfernt werden.



WARNUNG

**Vor dem Öffnen des Draftboosters immer den Strom abschalten!
Die Oberfläche könnte heiß sein**

1.8.1 Reinigungsintervalle für den Draftbooster

Es ist äußerst wichtig, den DraftBooster von Ruß und Ablagerungen frei zu halten, da Ruß die häufigste Ursache für Schornsteinbrände ist.

Der DraftBooster muss mindestens einmal im Jahr gereinigt werden.

Bei häufigem Gebrauch der Feuerstelle, könnte es erforderlich sein den DraftBooster öfters zu reinigen. Die Reinigungsintervalle hängen vom Gebrauch des Kaminofens und des DraftBoosters ab. Häufiger Gebrauch bedeutet häufige Reinigung.

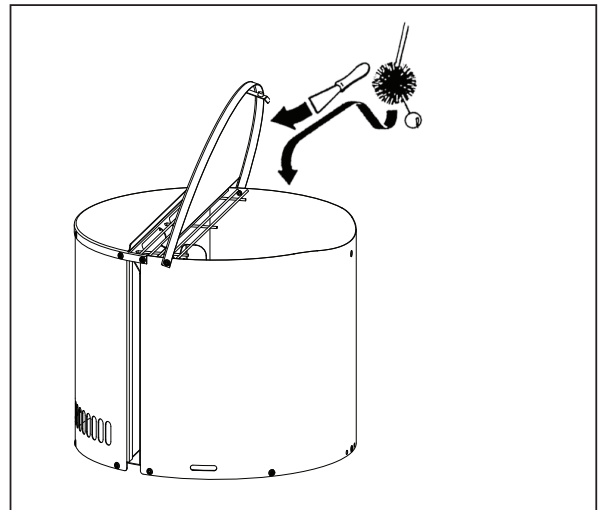

BITTE BEACHTEN

Der Draftbooster sollte von einem Fachmann (z.B. Schornsteinfeger) gereinigt werden. Beim Reinigen muss sichergestellt werden, dass es freie Passage für Regenwasser durch sämtliche Drainageöffnungen gibt, da es sonst Wasser in den Schornstein eindringen könnte.

1.8.2 Fehlersuche

Beobachtung	Problem	Lösung
Keine Stromversorgung zum Draftbooster	<ul style="list-style-type: none"> • Der Schalter ist abgeschaltet • Schlechte elektrische Verbindungen 	<ul style="list-style-type: none"> • Den Kippschalter überprüfen • Die Ursache finden und beheben
Der Strom für den Draft-Booster ist angeschlossen, aber er läuft nicht	<ul style="list-style-type: none"> • Defekte Steckdose • Die Batterie in der Fernbedienung ist leer • Keine Reaktion wenn die Fernbedienung eingeschaltet wird 	<ul style="list-style-type: none"> • Die Steckdose überprüfen und ausbessern • Die Batterie muss ausgewechselt werden • Den Abstand zwischen dem Funkstecker und der Fernbedienung verringern
Der Strom für den Draft-Booster ist eingeschaltet, aber der Motor brummt und der Flügel dreht sich nicht	<ul style="list-style-type: none"> • Ruß blockiert den Draftbooster 	<ul style="list-style-type: none"> • Den Draftbooster reinigen
Der Draftbooster scheint zu funktionieren, aber es gibt zu wenig Zug	<ul style="list-style-type: none"> • Der DraftBooster zieht falsche Luft ein 	<ul style="list-style-type: none"> • Kontrollieren Sie das Schornsteinsystem auf Undichtheiten
Der Draftbooster vibriert	<ul style="list-style-type: none"> • Die Antriebswelle könnte beschädigt sein 	<ul style="list-style-type: none"> • Den Draftbooster auswechseln
Ein mechanisches Geräusch ist hörbar	<ul style="list-style-type: none"> • Fremdkörper können im Gehäuse festsitzen • Die Motorlager sind abgenutzt 	<ul style="list-style-type: none"> • Fremdkörper entfernen • Den Draftbooster auswechseln

2. EU-Konformitätserklärung

Declaration of Conformity



DK: EU-Overensstemmelseserklæring GB: Declaration of Conformity DE: EU-Konformitätserklärung FR: Déclaration de conformité de l'Union Européenne NO: EU-Samsvarserklæring PL: EU Deklaracja zgodności	NL: EU-Conformiteits verklaring SE: EU-Överensstämmelsedeklaration FI: EU-Vaatimustenmukaisuusvakuutus IS: ESS-Samræmisstaðfesting IT: Dichiarazione di Conformità Unione Europea
exodraft a/s C.F. Tietgens Boulevard 41 DK-5220 Odense SØ DANMARK	
erklærer på eget ansvar, at følgende produkter: hereby declares that the following products: erklært hierdurch auf eigene Verantwortung, daß folgende Produkte: déclare, sous sa propre responsabilité, que les produits suivants: erklærer på eget ansvar at følgende produkter: niniejszym oświadczam, że następujące produkty:	veklaart dat onderstaande producten: deklarerar på eget ansvar, att följande produkter: vastaa siltä, että seuraava tuote: Staðfesti á eigin ábyrgð, að eftirfarandi vörur: dichiara con la presente che i seguenti prodotti:
DB7X0X-XXX	
som er omfattet af denne erklæring, er i overensstemmelse med følgende standarder: were manufactured in conformity with the provisions of the following standards: die von dieser Erklärung umfaßt sind, den folgenden Normen: auxquels s'applique cette déclaration sont en conformité avec les normes ci-contre: som er omfattet av denne erklæring, er i samsvar med følgende standarder: zostały wyprodukowane zgodnie z warunkami określonymi w następujących normach:	zijn vervaardigd in overeenstemming met de voorschriften uit de hieronder genoemde normen en standaards: som omfattas av denna deklaration, överensstämmer m ota nämä selvtys koske, on seuraavien standardien mukainen: sem eru meðtalin i staðfestingu Pessari, eru i fullu samræmi við eftirtalda staðla: sono stati fabbricati in conformità con le norme degli standard seguenti:
EN60335-1, EN60335-2-80, DS/EN ISO 12100: 2012	
i.h.t bestemmelser i direktiv: in accordance with entsprechen gemäß den Bestimmungen der folgenden Richtlinien: suivant les dispositions prévues aux directives: i.h.t bestemmelser i direktiv: zgodnie z:	en voldoen aan de volgende richtlijnen: enligt bestämmelserna i följande direktiv: seuraavien direktiivien määräysten mukaan: með tilvísun til ákvarðana eftirlits: in conformità con le direttive:
Maskindirektivet: the Machinery Directive: Richtlinie Maschinen: Directive Machines: Maskindirektivet: Dyrektywę maszynową:	de machinerichtlijn: Maskindirektivet Konedirektiivi: Vèlaeftirlitið: Direttiva Macchinari:
2006/42/EF-EEC-EWG/-CEE	
Lavspændingsdirektiv: the Low Voltage Directive: Niederspannungsrichtlinie: Directive Basse Tension: Lavspenningsdirektivet: Dyrektywę Niskonapięciową	de laagspanningsrichtlijn: Lågspänningsdirektivet: Pienjännitedirektiivi: Smáspennueftirlitið: Direttiva Basso Voltaggio:
2006/95/EC	
EMC-direktivet: and the EMC Directive: EMV-Richtlinie: Directive Compatibilité Electromagnétique: EMC-direktivet: Dyrektywę EMC – kompatybilności elektromagnetycznej	en de EMC richtlijn: EMC-direktivet: EMC-direktiivi: EMC-efirlitið: Direttiva Compatibilità Elettromagnetica:
2004/108/EC	
Odense, 01.07.2015 Adm. direktør Managing Director Jørgen Andersen 	Algemeen directeur Geschäftsführender Direktor Président Directeur Général Dyrektor Zarządzający Verkställande direktör Toimitusjohtaja Framkvemdastjóri Direttore Generale





exodraft a/s

C. F. Tietgens Boulevard 41
DK-5220 Odense SØ

www.draft-booster.com

